



Soccorso / Recovery

FLORIDA 120

*Allestimento per cabinati con 120 q.li di P.T.T.
FLORIDA 120 Road Service equipment for 12000 kg PTT trucks*



TRASPORTO COSTRUZIONE E MOVIMENTAZIONE SRL

DOTAZIONE DI SERIE

*Piano Di Carico Ribaltabile E Sfilabile Ricoperto Con Lamiera In Acciaio-
Comandi Oleodinamici Diretti A Leva Con Illuminazione - Acceleratore Rinvitato Posteriormente Nel Quadro
Comandi (Dove È Possibile) - N° 2 Calzatoie Anteriori Fisse - N° 2 Cinghie Con Tenditore Piu' Ramponi
Posteriori - Faro Di Lavoro A Luce Bianca - Parafanghi Posteriori Con Paraspruzzi - Cassetta Portattrezzi -
Portaruota Di Scorta - Verniciatura Dell'attrezzatura Con Colore A Richiesta -
Conformità Alle Norme Ce*

SERIAL OUTFITS

*Loading Platform Overturnable And Slideable Covered With Steel Panels ,
Direct Oil Hydraulic Lever Commands With Light,Hand Accelerator In Rear Position
On Command Console (Where Possible),N°2 Fixed Front Wedges,N°2 Belts With Turnbuckle
And Rear Ramps,White Working Light,Rear Mud Guards With Splash Guards,Tool
Box,Spare Wheel Holder,Lateral Foot Boards,Varnishing On Request,
In Compliance With Ec Rules And Regulations.*

FIGURINO 3D / DESIGN 3D

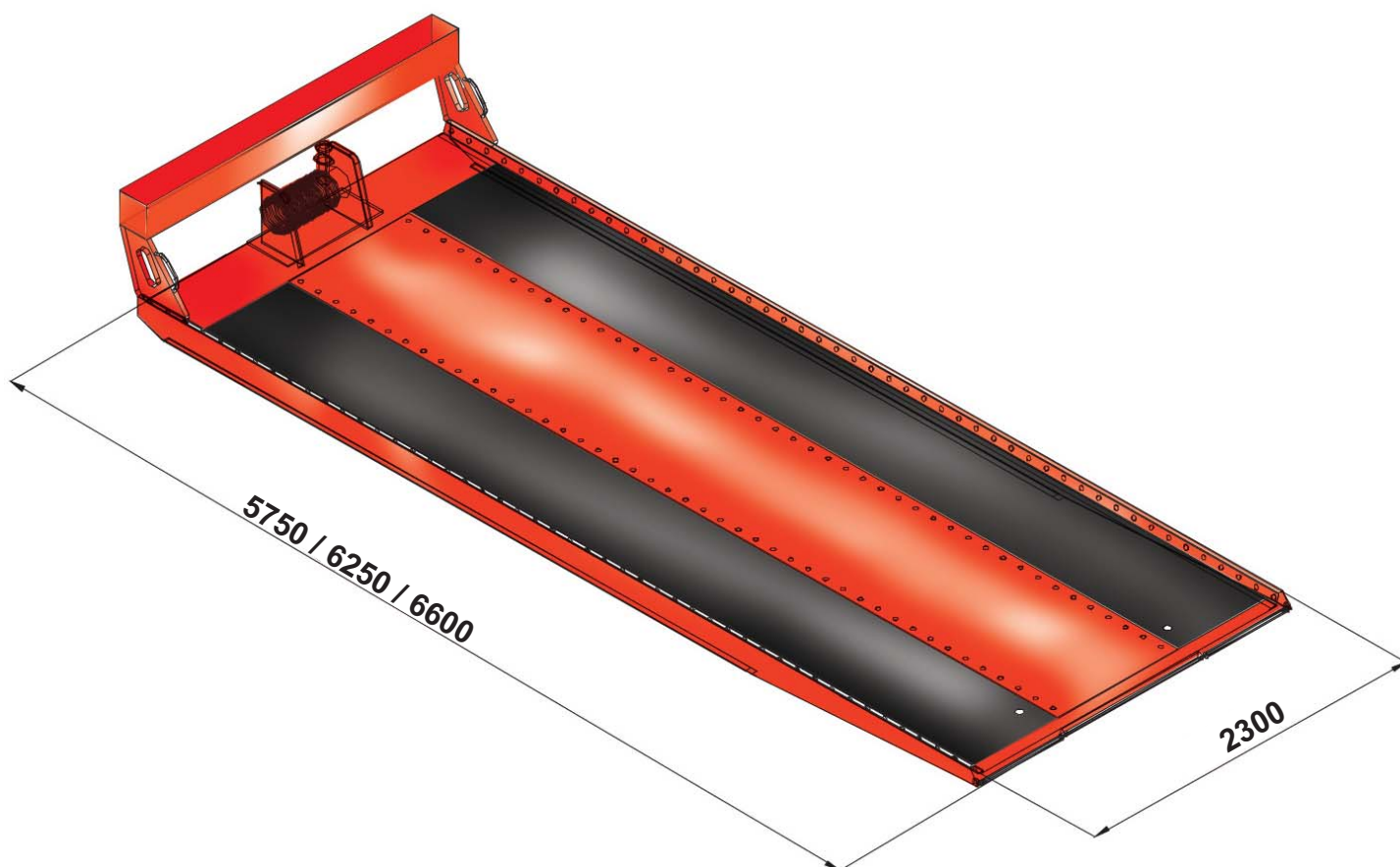

PESO ALLESTIMENTO +/- 2070/2170/2250 kg
TOTAL WEIGHT +/- 2070/2170/2250 kg

FIGURINO SU AUTOVEICOLO / TECHNICAL DESIGN

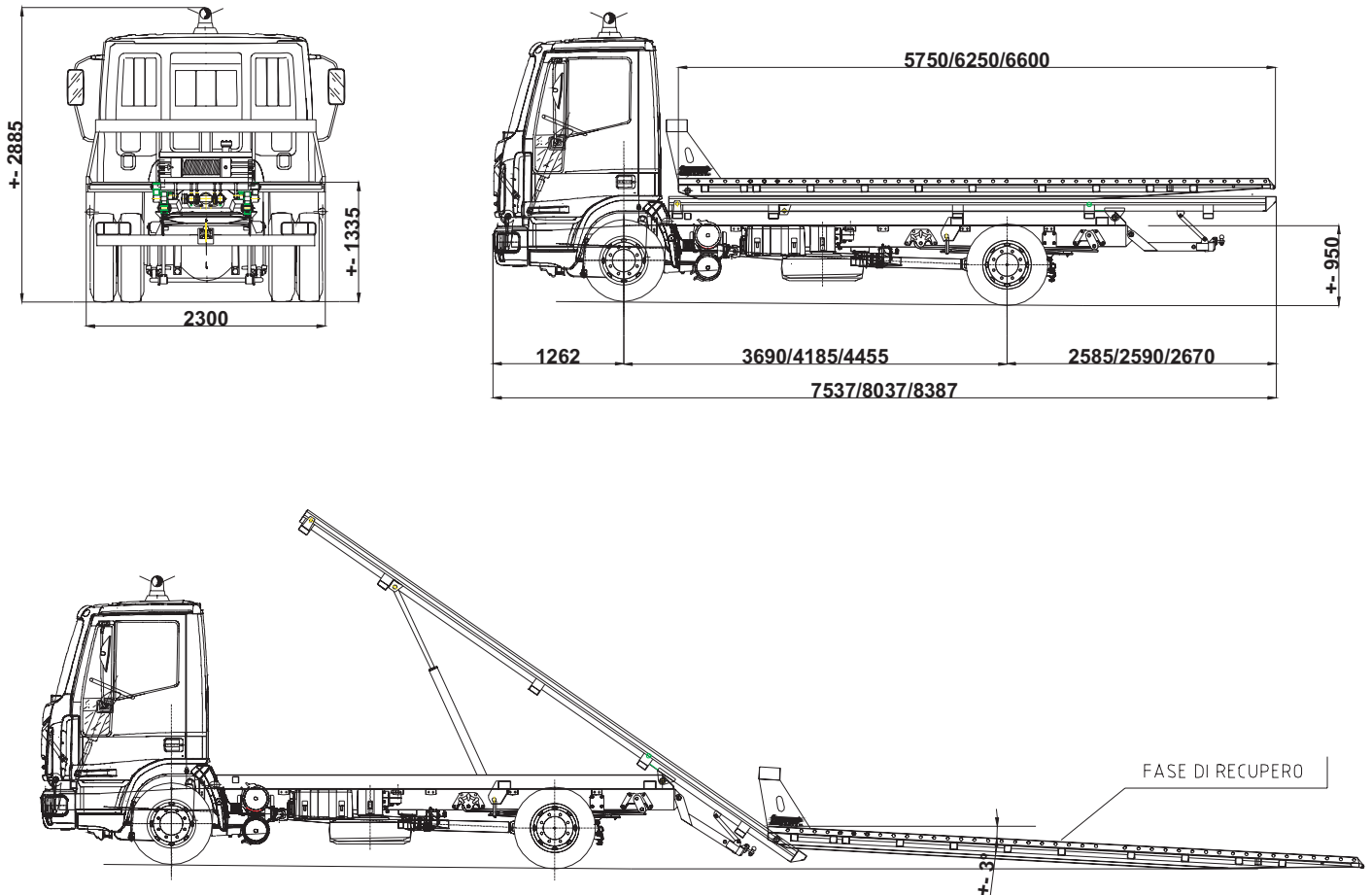

PASSO WHEELBASE	PIANALE/PLATFORM		PESO WEIGHT kg
	LARGHEZZA WIDTH	LUNGHEZZA LENGTH	
3690	2300	5750	2070
4185	2300	6250	2170
4455	2300	6600	2250

FOTO/PHOTO



SPECIFICHE TECNICHE / TECHNICAL SPECIFICATIONS

L'attrezzatura per soccorso stradale **FLORIDA 120** può essere installata, mediante l'interposizione di un adeguato controtelaio, su autotelai di veicoli commerciali; essa, in particolare, può essere utilizzata per il recupero, il trasporto ed il traino di veicoli in avaria.

L'allestimento è essenzialmente costituito da un telaio di adattamento sul quale è applicato un pianale di carico scarrabile e dotato di verricello, sopra il quale viene caricato ed opportunamente vincolato, il veicolo da trasportare. Il recupero del veicolo è garantito dal posizionamento a terra del pianale per mezzo di cilindro oleodinamico.

Data l'elevata corsa dei martinetti di sollevamento, quindi l'elevata inclinazione del telaio di sollevamento e del sistema di scartamento con catene comandate dal cilindro oleodinamico, il pianale viene scartato a terra pressochè integralmente, riducendo notevolmente l'angolo d'inclinazione con la sede stradale.

Tutti gli elementi costituenti l'attrezzatura, rivestono contemporaneamente aspetti strutturali e funzionali nel rispetto del design, con lo scopo di ridurre pericolosità e tempi di intervento manutentivo, esaltando le prestazioni per la riduzione dei pesi e l'aumento delle dimensioni utili.

I componenti fondamentali dell'allestimento sono:

Il telaio di adattamento

Costituito da due profili tubolari in acciaio stampato tra di loro collegati per mezzo di traverse tubolari, è appoggiato al telaio del cabinato e vincolato per mezzo di viti e particolari staffe che ne garantiscono la corretta ripartizione dei pesi e dei carichi nonché il pieno rispetto delle normative del produttore del veicolo.

Il telaio di scarramento

E' una struttura tubolare elettrosaldata vincolata al telaio di adattamento che costituisce il vero motore del pianale in quanto ad esso sono collegati i due cilindri di sollevamento ed il cilindro sfilo pianale.

Il verricello (consigliabile)

Verricello di tiro con guidafune e pressafune; fune avvolta 30 m; diametro 12 mm; capacità di tiro 4500 kg.

Presenza di forza

Innestata al cambio del veicolo che comanda una pompa idraulica la quale manda olio ai pistoni per il funzionamento dell'attrezzatura.

Equipment for emergency road service **FLORIDA 120** can be installed, through the inter position of a suitable counter chassis, on truck chassis; it can be particularly used for rescue, transport and towing of damaged/broken down vehicles.

The set up is composed of an adaptable chassis; on this chassis a load platform is applied, that is semi movable and that has a winch. The vehicle to be transported is then loaded onto this platform and opportunely tied. The rescue of the vehicle is guaranteed by the positioning on the ground of the platform by means of oil dynamic cylinders.

The high running capacity of listing cylinders and the elevated inclination of listing chassis and the leeway system with chains commanded by cylinder, the flat comes almost totally grounded reducing notably the angle of inclination with road.

All the elements that are part of the equipment have the same structural aspects in function of their design, having as their aim the reduction of danger as well as the reduction in rescue time and maintenance, bettering work operations due to the reduction in weight and an increase in useful dimensions. The fundamental components of the set up are the following:-

Adaptable chassis

It consists of two tubular profiles in steel, swaged together, connect by means of tubular beams, that leans onto the chassis cabin and tied by means of screws and particular flasks that guarantee the correct division of weight and of loads as well as respecting the regulations of the producer of the vehicle.

The lifting chassis

It is a tubular structure electro welded and binded to the adaptable chassis, it is the real engine of the flat, two cylinders highs up the flat and one cylinder slides the flat down.

The winch (advisable)

The towing winch with rope lead and rope clamp, rope wound 30 metres; diameter 12mm; towing capacity 4500kg.

P.T.O.

Connected to the gearbox of the vehicle that commands the hydraulic pump that sends oil to the pistons so as to raise and lower the platform.

SPECIFICHE TECNICHE / TECHNICAL SPECIFICATIONS

Il pianale

E' costituito da una struttura portante in profili aperti di acciaio ad alta resistenza, eventualmente zincata a caldo per prevenire qualsiasi forma di corrosione e dare affidabilità nel tempo.

La copertura è disponibile in:

- lamiera in alluminio e fascia centrale in acciaio.
- lamiera in acciaio verniciata.

PER SPECIFICHE TECNICHE AUTOTELAIO COMMERCIALE PORTANTE STRUTTURA SUPERIORE RIFERIRSI AI MANUALI USO E MANUTENZIONE DELLA CASA COSTRUTTRICE .

The platform

It consists of a load carrying structure with open profiles in highly resistant steel, hot zinned so as to avoid whatever type of corrosion and render it trustworthy in time.

The covering is available in:

- Varnished steel sheets;
- Anti skid aluminium sheets;
- Stainless steel swaged sheets.

FOR TECHNICAL SPECIFICATIONS OF THE COMMERCIAL CHASSIS, BEARING THE UPPER STRUCTURE, REFER TO USE AND MAINTENANCE HANDBOOK OF THE CONSTRUCTING COMPANY.

ACCESSORI (OPTIONALS)

Piano di carico interamente in acciaio
Barra di traino con attacchi intercambiabili
2° Faro di lavoro a luce bianca
2° Faro lampeggiante a luce arancione
Bagagliera portafari
Verricello oleodinamico di tiro con guidafune e pressafune,
fune avvolta 30 m, diametro 12 mm, capacità di tiro 4500 kg
Sistema di traslazione del verricello
Fanaleria tipo "America" a fari girevoli
Gancio di traino a sfera sfilabile su paracabina
Sella posteriore a funzionamento oleodinamico
Sistema di stabilizzazione posteriore
Presa di corrente a sette poli
Radiocomando verricello e pianale
Funzione supplementare sul radiocomando
Portamoto sul pianale con sei cinghie
Coppia carrellini
Carrello portamoto
Zincatura
Collaudo M.C.T.C.

OPTIONALS

Loading Platform Completely In Steel
Towbar With Interchangeable Connections
2° White Working Lights
Revolving Orange Light
Roof Racklight Holder
winch with rope and rope press, rope round
up 30mt. diam. 12mm, towing capacity 4500Kg
Swing Setup For Winch
American" Type Revolving Lights
Extendable Spherical Hook Con Cabin Guard For Caravans
Rear Fork With Oil Hydraulic Functioning
Rear Stabilizing Systems
7 Plug Electric Socket
Platform And Winch Remote Control
Supplementary Function On Remote Control
Platform For Moto Bike With 6 Straps
Double carriages
Carriage for motorcycle
Galvanizing (Net Price)

SELLA POSTERIORE A DOPPIO SFILO / REAR FORK DOUBLE SLIDE

DISPOSITIVO A FORCA A DOPPIO SFILO (peso +- 370 kg)
REAR FORK DOUBLE SLIDE (weight +- 370 kg)

carico max su forca 1700 kg
maximum load on fork 1700 kg

